

Profi Digital Paint Thickness Tester Asta A-EG0102



Instrucțiuni de utilizare
Traducerea instrucțiunilor originale

Acasă

Acest instrument este un instrument digital portabil, ușor de utilizat pentru măsurarea grosimii stratului de fier, proiectat pentru o operare simplă, cu o singură mână. Aparatul de măsură este echipat cu un ecran LCD cu iluminare din spate afișaj și închidere automată (aproximativ 15 secunde) pentru a prelungi durata de viață a bateriei.

Atenție

- Nu utilizați instrumentul în apropierea echipamentelor care generează radiații electromagnetice puternice sau în apropierea sarcinilor electrice statice, deoarece acestea pot cauza erori.
- Nu utilizați aparatul în locuri unde poate fi expus la gaze corozive sau explozive. Se poate produce deteriorarea unității sau o explozie.
- Nu depozitați și nu utilizați acest echipament într-un mediu în care va fi expus direct la lumina soarelui sau în care se va produce condens. În acest caz, se poate deforma, își poate deteriora izolația sau poate înceta să mai funcționeze conform specificațiilor.
- Nu așezați testerul pe sau în apropierea unor obiecte fierbinți (70°C). Acest lucru poate cauza deteriorarea carcasei.
- În cazul în care instrumentul de măsurare este supus unor schimbări semnificative ale temperaturii ambientale, așteptați 30 de minute pentru ca temperatura să se stabilizeze înainte de a efectua măsurători.
- Dacă utilizați testerul mai mult de un minut, precizia de măsurare a grosimii mai mari va fi redusă. Dar aparatul de măsură se încadrează în continuare în precizia specificată.
- Se poate forma condens pe senzor atunci când treceți de la un mediu rece la unul cald. Așteptați 10 minute pentru ca condensul să se dizolve înainte de a efectua măsurători.
- Această unitate nu este proiectată pentru a fi rezistentă la apă sau la praf. Nu o utilizați în medii umede sau foarte prăfuite.
- Pentru a efectua o măsurare precisă, asigurați-vă că vârful de detectare este în contact ferm cu suprafața fără să se aplece.
- Vă rugăm să vă asigurați că nu există bule de aer între substrat și tester.
- Trebuie efectuată o calibrare într-un singur punct pentru fiecare utilizare.
- Pentru a crește precizia măsurătorilor, se recomandă implementarea unei calibrări în două puncte.

Specificații

Afișaj: afișaj digital cu cristale lichide (LCD) cu citire maximă 1999

Indicație de baterie descărcată:  este afișat atunci când tensiunea bateriei scade sub nivelul de funcționare.

Viteza de măsurare: 1 secundă, nominală.

Mediu de funcționare: 0°C - 50°C la 75% umiditate relativă

Temperatura de depozitare: -20°C până la 60°C, 0-80% umiditate relativă, cu bateria scoasă din instrumentul de măsură.

Oprire automată: 15 secunde

Consumul de curent în standby: 6μA

Baterie: Baterie standard de 9V (NNEDA 1604, IEC 6F22 006P)

Durata de viață a bateriei: de obicei 9 ore (continuitate) (include lumina de fundal) **Dimensiuni:** 148 mm x 105 mm x 42 mm

Greutate: aprox. 157 g (inclusiv bateria)

Material de substrat detectabil: Metal feros (fier, oțel)

Interval de grosime: 0 până la 40,0 mil (0 până la 1000 μm)

Rezoluția afișajului: 0,1 mil/1 μm

Precizie:

± 4 dgts la 0 până la 7,8 mil

± 10 dgts la 0 până la 199 μm

± (3% + 4dgts) la 7,9 mil până la 40 mil

± (3 % + 10 dgts) oru 200 μm până la 1000 μm

Coeficientul de temperatură: 0,1x (precizie specificată) / °C (< 18 °C sau > 28 °C)

Timp de răspuns: 1 secundă

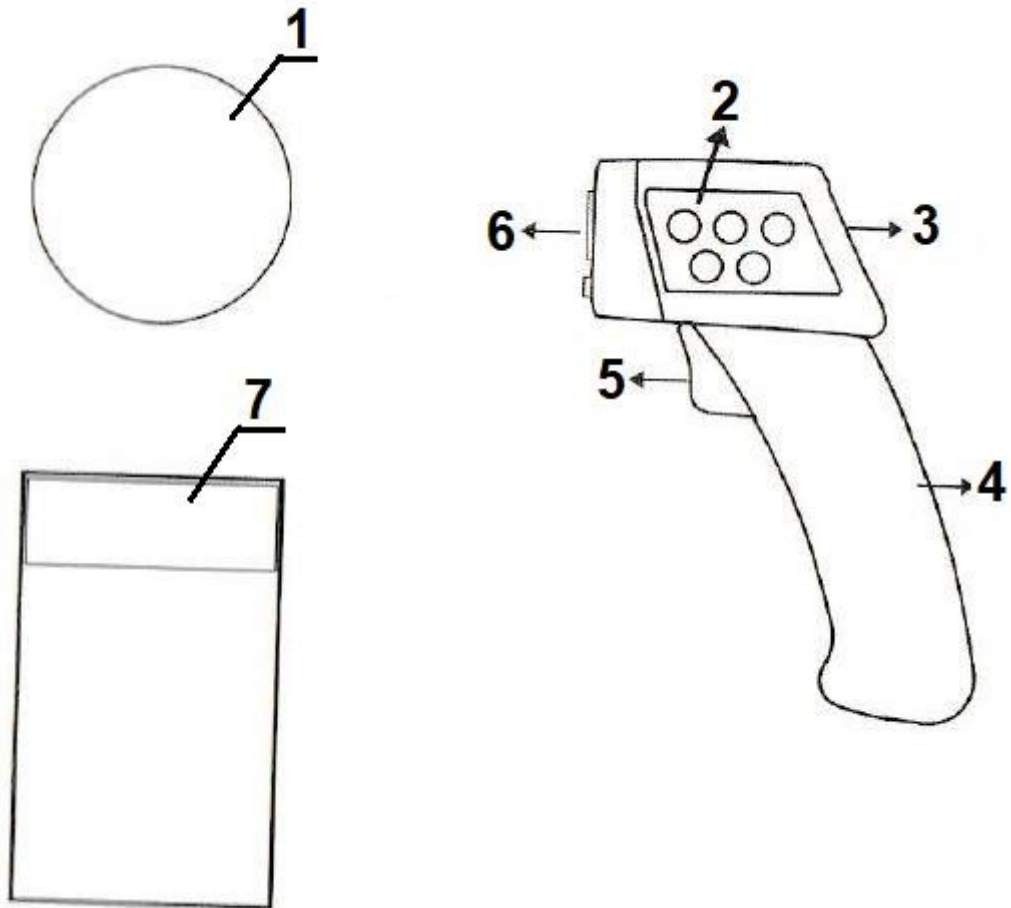

* Îndepărtați foliile de protecție înainte de prima utilizare.

1. Folie
2. Buton de funcție
3. LCD
4. Capacul bateriei
5. Întrerupător/ declanșator
6. Vârf de detectare
7. Placă de acoperire standard

Buton de funcție



Utilizați butonul  pentru a activa și dezactiva lumina de fundal.

„mil/μm”

Utilizați butonul pentru a schimba unitatea de măsură în micro Inch, micrometru.

(1 mil = 25,4 μm)

"CAL"

1. Când este pornit, țineți apăsat simultan  butonul „CAL” și butonul timp de 4 secunde, pentru a declanșa o calibrare într-un singur punct.
2. Când aparatul este pornit, țineți apăsat butonul "CAL" timp de 4 secunde pentru a începe calibrarea în două puncte.
3. În modul de calibrare, apăsați tasta "CAL" pentru a confirma și treceți la pasul următor: țineți apăsată tasta "CAL" timp de 4 secunde pentru a ieși din modul de calibrare.

Instrucțiuni

Pornit și oprit:

1. Păstrați vârful de detectare al instrumentului de măsură în condiții su distanța față de suprafață sau față de câmpul magnetic.
2. Apăsați butonul de declanșare a obturatorului pentru a porni aparatul apare "run (um) sau run (mil)", testerul este gata de utilizare.
3. Funcția de oprire automată a alimentării (APO): dacă lăsați aparatul de măsurat inactiv timp de 15 secunde, acesta se va opri automat.



Măsurători:

1. Apăsați butonul de declanșare a obturatorului pentru a porni aparatul.
2. Atingeți ferm vârful de detectare pe suprafața care urmează să fie măsurată. Țineți apăsat butonul până când se afișează citirea și măsurarea este completă. NU îndepărtați vârful de detecție de pe suprafață până când nu se afișează citirea.
3. Dacă grosimea stratului de acoperire este în afara intervalului, testerul afișează în continuare valorile măsurate, dar precizia măsurătorii este redusă.

Selectați unitatea (mil/μm) înainte de calibrare, deoarece aceasta nu poate fi schimbată în timpul modului de calibrare.

În timpul calibrării, funcția de oprire automată va fi dezactivată.

Calibrare într-un singur punct:

Deoarece punctul de calibrare este setat în mod implicit la 4,0 mil (102 μm), pregătiți placa standard furnizată pentru calibrarea într-un singur punct.

1. Porniți. Țineți apăsată tasta "CAL" și tasta \blacktriangledown timp de 4 secunde pentru a începe calibrarea într-un singur punct.

Afișajul LCD va clipi "1 --- 1"

2. Împingeți vârful de detecție pe placa de calibrare standard de pe partea de sus a foliei. Țineți apăsat declanșatorul și așteptați să apară

3. Confirmați cu butonul "CAL". Pe ecranul LCD va clipi "---" și apoi "1 --- 2".

4. Țineți apăsat butonul "CAL" timp de 4 secunde pentru a încheia calibrarea într-un singur punct și a relua funcționarea.



Calibrare în două puncte

În timpul etalonării în două puncte, folia și o placă de etalonare standard de 4,0 mil (102 μm) pentru a înlocui suprafața și o placă standard de grosime cunoscută.

1. Porniți. Țineți apăsată tasta "CALL" timp de 4 secunde pentru a începe calibrarea în două puncte. Pe ecranul LCD va începe să clipească "2 --- 1".

2. Împingeți vârful de detecție pe folie. Țineți apăsat declanșatorul și așteptați să apară citirea. Utilizați \blacktriangle tastatura pentru a regla valoarea la 0.

3. Confirmați cu butonul "CAL". Pe ecranul LCD va clipi "---" și apoi "2 --- 2".

4. Împingeți vârful de detecție pe placa de acoperire standard. Țineți apăsați butonul de declanșare a obturatorului și așteptați să apară indicația. Utilizați tasta sau ajustați valoarea până când aceasta se potrivește cu grosimea standard de 4,0 mil (102 μm).



5. Apăsați butonul "CAL" timp de 4 secunde pentru a încheia calibrarea în dc. Testerul se oprește automat.

6. În modul de calibrare, dacă țineți apăsat butonul "CAL" timp de 4 secunde, testerul va sări peste calibrarea în două puncte și va reveni la funcționare. Între timp, calibrarea nu va fi salvată sau finalizată.



Întreținere

Înlocuirea bateriei

1. Alimentarea cu energie este asigurată de o baterie "tranzistor" de 9 volți (NEDA 1604, IEC 6F22).
2. Scoateți capacul bateriei.
3. Scoateți capacul bateriei glisându-l ușor spre partea inferioară a testerului.
4. Îndepărtați și deconectați vechea baterie de la aparat și înlocuiți-o cu una nouă. Introduceți bateria și înlocuiți capacul bateriei.

Curățare

Curățați periodic carcasa cu o cârpă umedă și detergent, nu folosiți materiale abrazive sau solvenți.